

ATNOR 183, rue Anatole France - B.P.417 - 59464 Lomme Cedex - Tél.0320095454 - Télécopieur
0320922114
Code APE 3113 - S A au capital de 1.000.000 F - Siret 339 252 843

MARQUE : CITROEN,PEUGEOT
TYPE : PICASSO,BERLINGO,PARTNER

REFERENCE : 1079R
Mr : 1400kg
Ms : 70 kg

D=7.5 kN

ANNEE :Ancienne carrosserie

CLASSE : A50X

Désignation :

Un attelage composé d ' une partie principale rep 1 et de deux bras latéraux rep 2.
Un kit de montage comprenant un sachet de visserie , d ' une quille à méplat type longue référence A3348R ,d'un support faisceau électrique standard ' un cache boule et d ' un faisceau électrique standard 7 broches.

Visserie de montage :

- En A : (Trous existant sur le véhicule)4 vis H, M 10 x 90 , 8.8 + 4 rondelles plates M 10 x 45 + 4 entretoises ø 16mm longueur 55 mm 4 écrous H ,M 10 Nylstop + 4 cales d'ep 50x 30x 8
- En B : (Trous existant sur le véhicule) 2 vis H,M 10 X 30+2 rondelles plates M 10 X 30 + 2 écrous H,M 10 nylstop + 2 rondelles plates M 10 x 45.
- En C : (Assemblage attelage) 4 vis H , M 10 x 30 , 8.8 + 8 rondelles plates M 10 x 30 + 4 écrous H,M 10 Nylstop
- En D : (Fixation quille) 2 vis H, M 12 x 70 , 8.8 ,2 écrous H, M 12 8, 8 Nylstop.

Montage de l ' attelage :

Démontage pare-chocs : (uniquement sur Citroën berlingo et Peugeot partner)

Dans les ailes retirer 2 x1 vis étoile sous les pointes + 1 vis tête de 10 à l'intérieur des ailes

En face arrière retirer 5 vis étoile.

Démonter les feux tenus par des ailettes pour atteindre 2x 1 vis étoile.

Sous le pare-chocs, dégrafer le du renfort

Le renfort sera démonté puis remonter avant le remontage du pare-chocs

Une découpe sous le pare-chocs sera à réaliser sur ces deux modèles avant son remontage.

Pose de l ' attelage :

Pour le CITROEN PICASSO défaire le silentbloc tenu au longeron gauche pour permettre le positionnement du bras.

Placer les bras rep 2 contre la face intérieur des longerons avec la visserie noter A ,en plaçant la cale d'ep 8 mm entre les bras et les longerons pour éviter une tôle pliée sur la voiture.

Positionner la partie principal rep 1 à l'intérieur de la face arrière du véhicule avec la visserie noter B et entre les deux bras avec la visserie noter C.

Placer la quille pour vérifier le positionnement et serrer au couple préconisé.

IMPORTANT :

La capacité de traction de l'attelage est égale au poids maximum autorisé par le constructeur du véhicule. Vérifier le couple de serrage de la boulonnerie après 100 km de traction.

1079R branchement faisceau standard pour **CITROEN BERLINGO**

TOUJOURS TESTER LES FILS AVANT BRANCHEMENT
Il est possible que les couleurs données changent suivant les modèles.

Remarque : Pas de boîtier FF sur ce modèle.

Déboîter les feux SANS les débrancher.

Sur feu gauche :

Brancher le fil jaune du faisceau sur le fil blanc du feu (clignotant gauche).

Relier les fils marron et noir du faisceau et brancher le tout sur le fil jaune (feu de position gauche).

Brancher le fil rouge du faisceau sur le gris (feux stop).

Sur feu droit :

Brancher le fil vert du faisceau sur le fil orange du feu (clignotant droit).

Les fils gris, rose et bleu du boîtier ne servent pas.

Isoler tous les branchements et fixer les fils et le boîtier pour éviter les vibrations.

Masse
13,5 kg

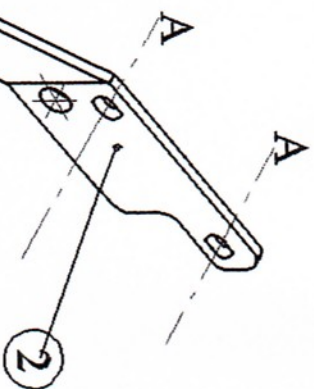

**SCHEMA DE MONTAGE
CITROEN PICASSO
REFERENCE 1079R**

REMARQUE : Sur le support faisceau le trou oblong supérieur sert à la fixation sur l'attelage et celui inférieur à accrocher le câble de sécurité.

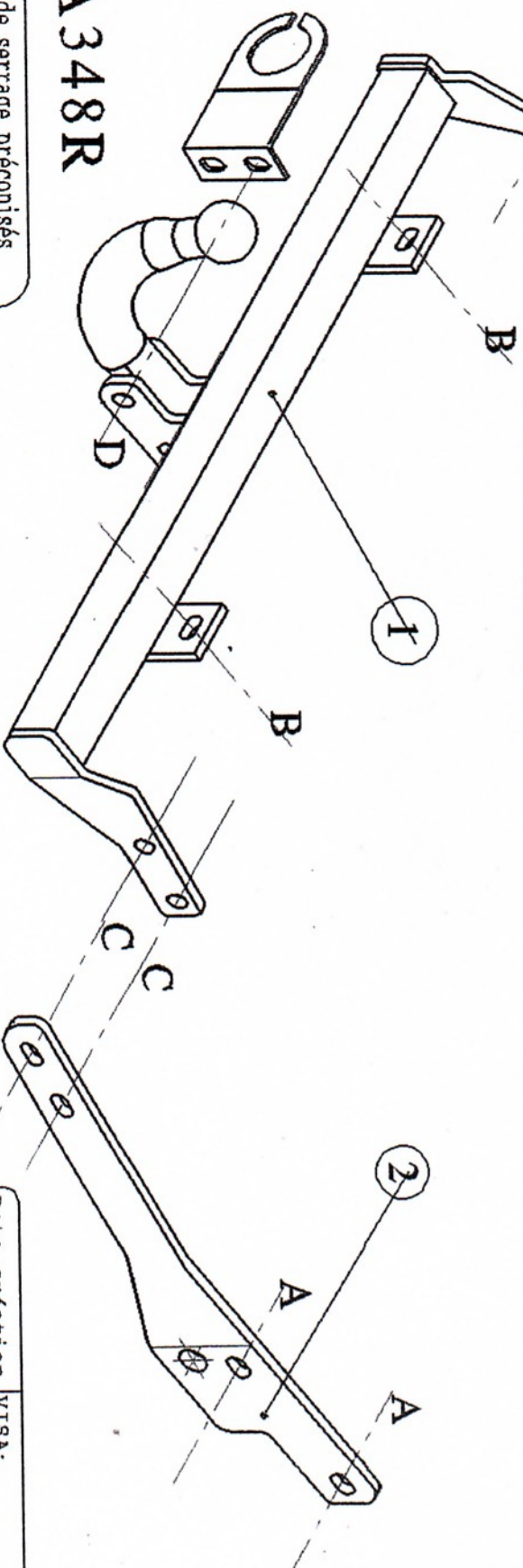

A348R

Couples de serrage préconisés

Ømm	8	10	12	16
m.daN	2,3	4,5	7,5	19

Date création	VISA:
21.12.1999	LORIDAN BRUNO
Date de modification	
25.02.2003	VISA: LORIDAN