

SCHEMA DE MONTAGE
OPEL Astra J BREAK
 depuis 11/2010
 ref 2207R

Couples de serrage préconisés				
mm	8	10	12	16
m.DaN	2.3	4.5	7.5	19

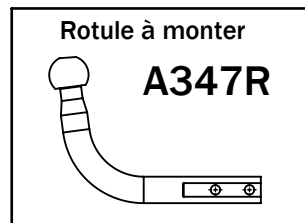
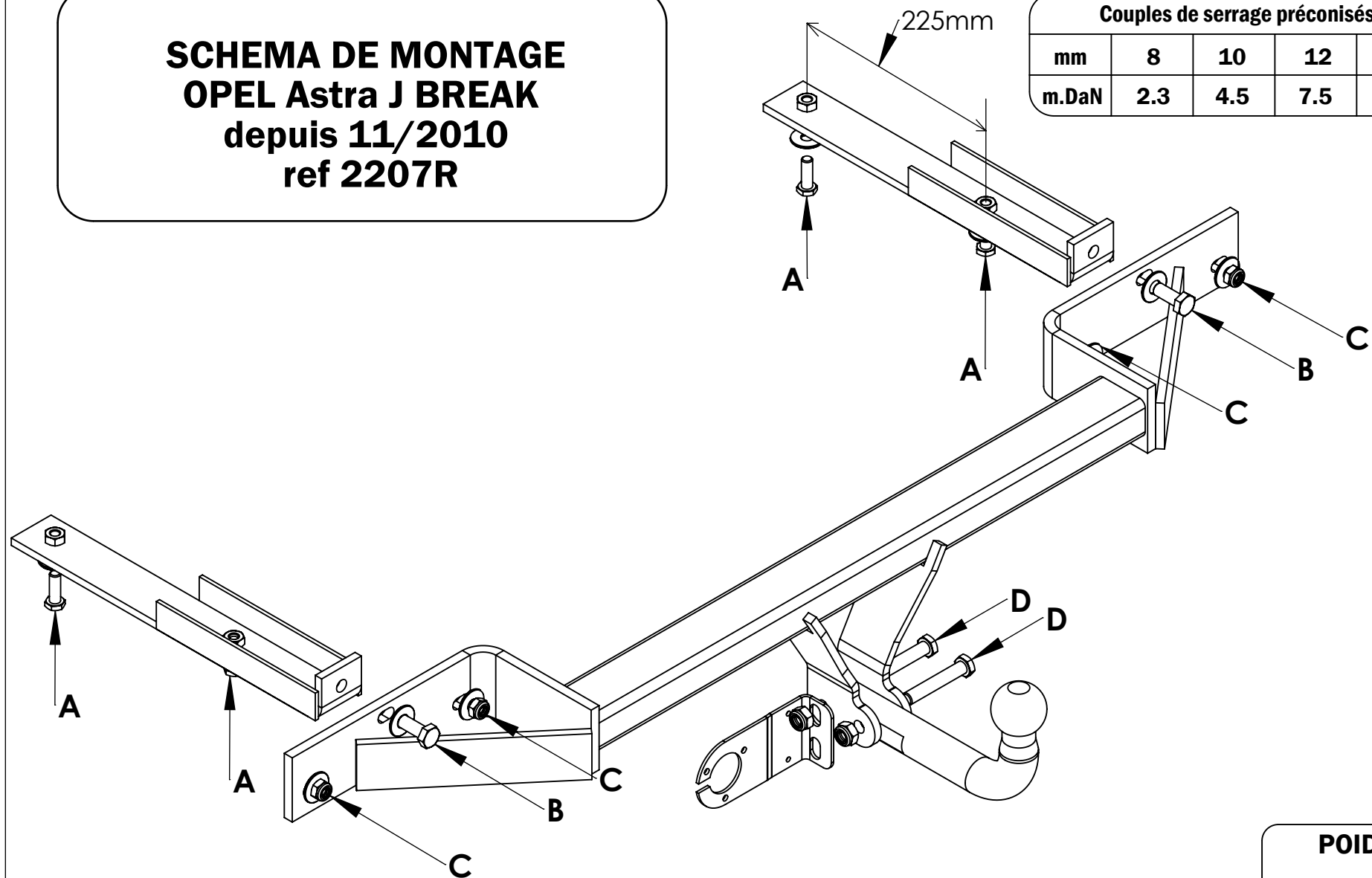

Remarque: Le trou oblong supérieur du support faisceau sert à la fixation sur l'attelage et celui inférieur à accrocher le câble de sécurité.

POIDS:
18.5 Kgs

date création	Visa
09.12.2010	A. Dooghe

ATNOR

183, rue Anatole France - B.P.417 - 59464 LOMME CEDEX

Tél : 03.20.09.54.54

Télécopieur : 03.20.92.21.14

Code APE 3113 - S.A au capital de 150.000 euros - Siret 339 252 843

MARQUE : OPEL

TYPE: ASTRA J break depuis 11/2010

CATEGORIE: M1

CLASSE: A50X

REFERENCE : 2207R

Mr: 1400 kgs

Ms : 70 kgs

D:8.32 kN

CF 2201

Egalement disponible en version « V » (quille verticale).

Important : *Ce modèle nécessite l'ajout d'un boîtier électronique (FF) vendu séparément.*

NOTICE DE MONTAGE

Désignation :

L'attelage est composé d'une partie principale, de deux bras, d'un sac comprenant : notice de montage, sachet de visserie détaillé ci-dessous, une quille **A347R**, un cache boule, un support faisceau ainsi que d'un faisceau électrique standard 7 broches. Un faisceau électronique FF vendu séparément.

Visserie de montage :

- En A : 4 vis H M10x40 + 4 rondelles plates M10x30
- En B : 2 vis H M10x40 + 2 rondelles plates M10x30.
- En C : 4 écrous HM10, D'ORIGINE.
- En D : 2 vis H M12x70 + 2 écrous HM12 nylstop.

Démontage du pare-chocs :

Dans chaque passage de roue, retirer 3 vis torx.

Démonter les feux.

Retirer la vis torx présente sous chaque feu.

Sous la voiture, déposer les 2 clous plastiques.

Démonter le renfort de pare-choc qui ne sera pas remonté (conserver la visserie).

Montage de l'attelage :

Mettre en place les bras dans les longerons.

Insérer les vis en A par-dessous les longerons.

En C, présenter l'attelage sur les goujons et le fixer avec les écrous d'origine.

Insérer enfin les vis en B pour rendre solidaires l'attelage et les bras.

Remonter le pare-choc en n'oubliant pas la prise des capteurs de recul.

Monter la quille en D avec la plaque support de faisceau et effectuer le branchement électrique.

Remonter les feux.

Vérifier le niveau et le positionnement et serrer l'ensemble de la boulonnerie aux couples de serrages préconisés.

La capacité de traction de l'attelage est égale au poids maximum autorisé par le constructeur du véhicule. Vérifier le couple de serrage de la boulonnerie après 100 kms de traction.

Les préconisations de montage d'ATNOR ne peuvent en aucun cas prédominer aux préconisations du constructeur du véhicule.

2207R branchement faisceau standard pour **OPEL Astra J break**

TOUJOURS TESTER LES FILS AVANT BRANCHEMENT

Il est possible que les couleurs données changent suivant les modèles.

Le pare-choc démonté les clignotants également.
Placer le boîtier FF derrière les garnitures à gauche du coffre.

Faire remonter les fils du faisceau standard jusqu'au boîtier.
Les brancher sur le boîtier suivant notice jointe ou consultable sur internet (www.attelages-atnor.fr)

Sur clignotant droit :

Prolonger le fil vert du boîtier vers le clignotant droit et le brancher sur le mauve/bleu du clignotant.
Prolonger le fil noir du boîtier et le brancher sur le gris/noir feu de position).

Sur clignotant gauche :

Brancher le fil jaune du boîtier sur le bleu/blanc (clignotant gauche).
Brancher marron du boîtier sur mauve (feu de position).
Brancher fil rouge du boîtier sur jaune/noir (feux stop).

Les fils gris, rose et bleu du boîtier ne servent pas.

Relier le fil blanc du boîtier à une masse de la voiture.
Brancher un des deux fils orange sur l'autre puis ce dernier sur le porte fusible. Relier ensuite ce dernier à un + permanent de la voiture.

Isoler tous les branchements et fixer les fils et le boîtier pour éviter les vibrations.